

DELOVNA TERAPIJA NA NEVROLOŠKEM IN MIŠIČNO SKELETNEM PODROČJU

Vpliv bivalnega okolja na samostojno življenje oseb z nevrološko ali mišično skeletno okvaro.



PRILAGODITEV OŽJEGA BIVALNEGA OKOLJA

Arhitekturne ovire onemogočajo osebi, ki je vezana na uporabo medicinsko tehničnih pripomočkov, samostojno in varno izvedbo ožjih in širših dnevnih aktivnosti.

- * Stopnice, širina vrat, pragovi
- * Prostorska razporeditev
- * Prilagoditev opreme

Že s preprosto prilagoditvijo bivalnega prostora, omogočimo varno in samostojno izvedbo namenskih aktivnosti.

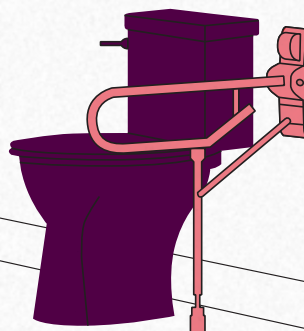
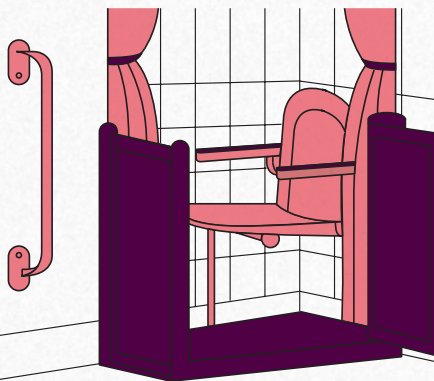
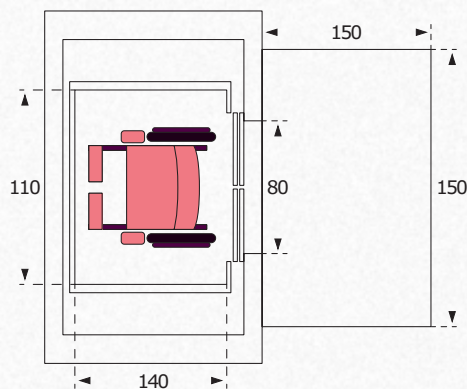



Nepripravljeno bivaljno okolje



Prilagojeno bivaljno okolje

DELOVNI TERAPEVT VAM LAHKO PONUDI NASLEDNJE STORITVE

- * Oцени vaše funkcijske sposobnosti in zahteve bivalnega okolja za samostojno izvedbo ožjih in širših dnevnih aktivnosti s pomočjo medicinsko tehničnih pripomočkov
- * Izdela analizo vašega bivalnega okolja
- * Izdela načrt prilagoditve bivalnega okolja skladno z vašimi funkcijskimi sposobnostmi za varno, učinkovito in samostojno izvedbo namenskih aktivnosti
- * Vas nauči strategij izvedbe aktivnosti, ki imajo za vas pomen, namen in vam bodo omogočale samostojnejšo življenje v vašem bivalnem okolju.



www.zdts.si

Zbornica delovnih terapevtov Slovenije | Sekcija delovnih terapevtov na nevrološkem in mišično skeletnem področju, 2019

